

### DST-MA2 DST-NA2

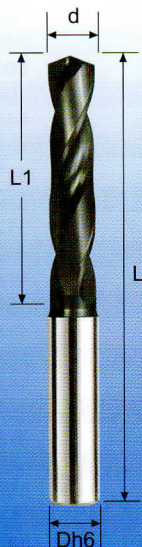

CUTTING EFFECTED LENGTH = 3xD

#### Dimension

- Sim. DIN6537
- 140 Degree Tip Angle
- 25~35 Degree Helix Angle
- Without Coolant Hole
- AlTiN Coating

#### Tolerance

- d h7
- D h6

#### Material

- ALLOY STEELS
- STAINLESS STEELS
- CAST IRON
- TITANIUM STEELS

#### Recommend

#### Cutting Condition

Table 1

Order No. 訂購編號	Dia. 刃徑 (d)	CL 刃長 (L1)	OAL 全長 (L)	Shank 柄徑 (D)
DSTMA201006T	1.00	7.3	50	4
DSTMA201106T	1.10	8.0	50	4
DSTMA201206T	1.20	8.7	50	4
DSTMA201306T	1.30	9.4	50	4
DSTMA201406T	1.40	10.2	50	4
DSTMA201506T	1.50	10.9	50	4
DSTMA201606T	1.60	11.6	50	4
DSTMA201706T	1.70	12.3	50	4
DSTMA201806T	1.80	13.1	50	4
DSTMA201906T	1.90	13.8	50	4
DSTMA202006T	2.00	20.0	55	4
DSTMA202106T	2.10	20.0	55	4
DSTMA202206T	2.20	20.0	55	4
DSTMA202306T	2.30	20.0	55	4
DSTMA202406T	2.40	20.0	55	4
DSTMA202506T	2.50	20.0	55	4
DSTMA202606T	2.60	20.0	55	4
DSTMA202706T	2.70	20.0	55	4
DSTMA202806T	2.80	20.0	55	4
DSTMA202906T	2.90	20.0	55	4
DSTMA203006T	3.00	20.0	62	4
DSTMA203106T	3.10	20.0	62	4
DSTMA203176T	3.175	20.0	62	4
DSTMA203206T	3.20	20.0	62	4
DSTMA203256T	3.25	20.0	62	4
DSTMA203306T	3.30	20.0	62	4
DSTMA203406T	3.40	20.0	62	4
DSTMA203506T	3.50	20.0	62	4
DSTMA203606T	3.60	20.0	62	4
DSTMA203706T	3.70	20.0	62	4
DSTMA203806T	3.80	24.0	66	4
DSTMA203906T	3.90	24.0	66	4
DSTMA203976T	3.97	24.0	66	4
DSTNA204006T	4.00	24.0	66	6
DSTNA204106T	4.10	24.0	66	6
DSTNA204206T	4.20	24.0	66	6
DSTNA204306T	4.30	24.0	66	6
DSTNA204406T	4.40	24.0	66	6
DSTNA204506T	4.50	24.0	66	6
DSTNA204606T	4.60	24.0	66	6
DSTNA204656T	4.65	24.0	66	6
DSTNA204706T	4.70	24.0	66	6
DSTNA204806T	4.80	28.0	66	6
DSTNA204906T	4.90	28.0	66	6
DSTNA205006T	5.00	28.0	66	6
DSTNA205106T	5.10	28.0	66	6
DSTNA205206T	5.20	28.0	66	6
DSTNA205306T	5.30	28.0	66	6
DSTNA205406T	5.40	28.0	66	6
DSTNA205506T	5.50	28.0	66	6
DSTNA205566T	5.56	28.0	66	6
DSTNA205606T	5.60	28.0	66	6
DSTNA205706T	5.70	28.0	66	6
DSTNA205806T	5.80	28.0	66	6
DSTNA205906T	5.90	28.0	66	6

高效能泛用鑽頭-短刃型-3xD (銑刀柄)

### DST-MA2

### DST-NA2

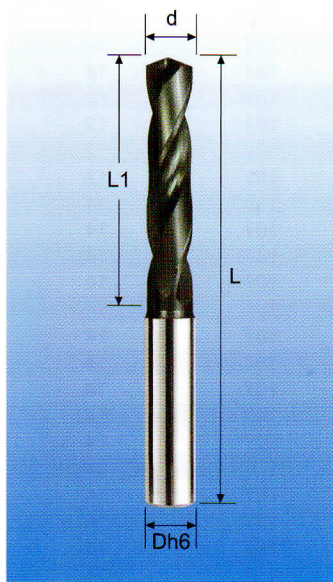

CUTTING EFFECTED LENGTH = 3xD

#### Dimension

- Sim. DIN6537
- 140 Degree Tip Angle
- 25~35 Degree Helix Angle
- Without Coolant Hole
- AlTiN Coating

#### Tolerance

- d h7
- D h6

#### Material

- ALLOY STEELS
- STAINLESS STEELS
- CAST IRON
- TITANIUM STEELS

#### Recommend

#### Cutting Condition

Table 1

Order No. 訂購編號	Dia. 刀徑 (d)	CL 刃長 (L1)	OAL 全長 (L)	Shank 柄徑 (D)
DSTNA206006T	6.00	28	66	6
DSTNA206106T	6.10	34	79	8
DSTNA206206T	6.20	34	79	8
DSTNA206306T	6.30	34	79	8
DSTNA206356T	6.35	34	79	8
DSTNA206406T	6.40	34	79	8
DSTNA206506T	6.50	34	79	8
DSTNA206606T	6.60	34	79	8
DSTNA206706T	6.70	34	79	8
DSTNA206806T	6.80	34	79	8
DSTNA206906T	6.90	34	79	8
DSTNA207006T	7.00	34	79	8
DSTNA207106T	7.10	41	79	8
DSTNA207206T	7.20	41	79	8
DSTNA207306T	7.30	41	79	8
DSTNA207406T	7.40	41	79	8
DSTNA207506T	7.50	41	79	8
DSTNA207606T	7.60	41	79	8
DSTNA207706T	7.70	41	79	8
DSTNA207806T	7.80	41	79	8
DSTNA207906T	7.90	41	79	8
DSTNA208006T	8.00	41	79	8
DSTNA208106T	8.10	47	89	10
DSTNA208206T	8.20	47	89	10
DSTNA208306T	8.30	47	89	10
DSTNA208406T	8.40	47	89	10
DSTNA208506T	8.50	47	89	10
DSTNA208606T	8.60	47	89	10
DSTNA208706T	8.70	47	89	10
DSTNA208806T	8.80	47	89	10
DSTNA208906T	8.90	47	89	10
DSTNA209006T	9.00	47	89	10
DSTNA209106T	9.10	47	89	10
DSTNA209206T	9.20	47	89	10
DSTNA209256T	9.25	47	89	10
DSTNA209306T	9.30	47	89	10
DSTNA209406T	9.40	47	89	10
DSTNA209506T	9.50	47	89	10
DSTNA209606T	9.60	47	89	10
DSTNA209706T	9.70	47	89	10
DSTNA209806T	9.80	47	89	10
DSTNA209906T	9.90	47	89	10
DSTNA210006T	10.00	47	89	10
DSTNA210106T	10.10	55	102	12
DSTNA210206T	10.20	55	102	12
DSTNA210306T	10.30	55	102	12
DSTNA210406T	10.40	55	102	12
DSTNA210506T	10.50	55	102	12
DSTNA210606T	10.60	55	102	12
DSTNA210706T	10.70	55	102	12
DSTNA210806T	10.80	55	102	12
DSTNA210906T	10.90	55	102	12

### DST-MA2

### DST-NA2

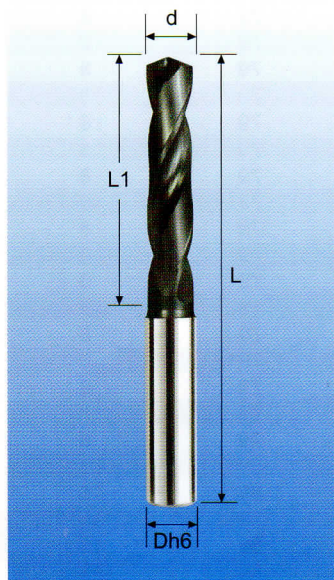

CUTTING EFFECTED LENGTH = 3xD

#### Dimension

- Sim. DIN6537
- 140 Degree Tip Angle
- 25~35 Degree Helix Angle
- Without Coolant Hole
- AlTiN Coating

#### Tolerance

- d h7
- D h6

#### Material

- ALLOY STEELS
- STAINLESS STEELS
- CAST IRON
- TITANIUM STEELS

#### Recommend

#### Cutting Condition

Table 1

Order No. 訂購編號	Dia. 刃徑 (d)	CL 刃長 (L1)	OAL 全長 (L)	Shank 柄徑 (D)
DSTNA211006T	11.00	55	102	12
DSTNA211106T	11.10	55	102	12
DSTNA211206T	11.20	55	102	12
DSTNA211306T	11.30	55	102	12
DSTNA211406T	11.40	55	102	12
DSTNA211506T	11.50	55	102	12
DSTNA211606T	11.60	55	102	12
DSTNA211706T	11.70	55	102	12
DSTNA211806T	11.80	55	102	12
DSTNA211906T	11.90	55	102	12
DSTNA212006T	12.00	55	102	12
DSTNA212106T	12.10	60	107	14
DSTNA212206T	12.20	60	107	14
DSTNA212306T	12.30	60	107	14
DSTNA212406T	12.40	60	107	14
DSTNA212506T	12.50	60	107	14
DSTNA212606T	12.60	60	107	14
DSTNA212706T	12.70	60	107	14
DSTNA212806T	12.80	60	107	14
DSTNA212906T	12.90	60	107	14
DSTNA213006T	13.00	60	107	14
DSTNA213206T	13.20	60	107	14
DSTNA213306T	13.30	60	107	14
DSTNA213506T	13.50	60	107	14
DSTNA213706T	13.70	60	107	14
DSTNA213806T	13.80	60	107	14
DSTNA214006T	14.00	60	107	14
DSTNA214206T	14.20	65	115	16
DSTNA214306T	14.30	65	115	16
DSTNA214406T	14.40	65	115	16
DSTNA214506T	14.50	65	115	16
DSTNA214706T	14.70	65	115	16
DSTNA215006T	15.00	65	115	16
DSTNA215206T	15.20	65	115	16
DSTNA215506T	15.50	65	115	16
DSTNA215606T	15.60	65	115	16
DSTNA215706T	15.70	65	115	16
DSTNA215806T	15.80	65	115	16
DSTNA216006T	16.00	65	115	16
DSTNA216506T	16.50	73	123	18
DSTNA217006T	17.00	73	123	18
DSTNA217506T	17.50	73	123	18
DSTNA218006T	18.00	73	123	18
DSTNA218506T	18.50	79	130	20
DSTNA219006T	19.00	79	130	20
DSTNA219506T	19.50	79	130	20
DSTNA220006T	20.00	79	130	20